

# BH-D

SPITZVERZÄHNUNG  
ZOLL

## Präzisions-Kraftspannfutter Ø 130 - 450 mm

- großer Durchgang
- 2, 3 und 4 Backen

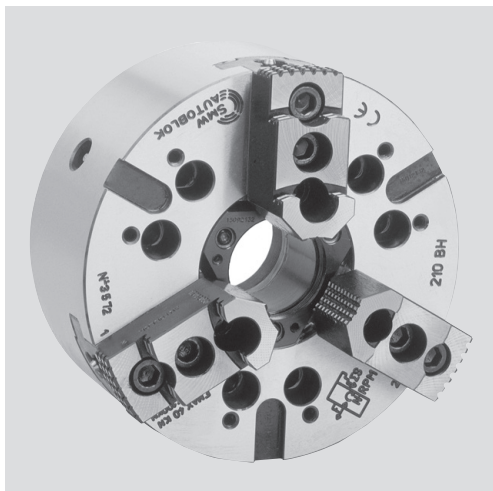

### Anwendung/Kundennutzen

- Für Hohl- oder Teilhohlspannung
- Großer Durchgang

**BH-D:** Grundbacken mit SPITZVERZÄHNUNG ZOLL (1/16" x 90°)  
(400 + 450 3/32" x 90°)

### Technische Merkmale

- Kraftübersetzung über Keilhaken
- Futterkörper einsatzgehärtet für höchste Präzision und Lebensdauer
- 2-Backenfutter von Größe 130 bis 315
- 3-Backenfutter alle Größen
- 4-Backenfutter ab Größe 165

### Lieferumfang

2-, 3- oder 4-Backenfutter  
1 Satz Nutensteine mit Schrauben  
1 Satz weiche Aufsatzbacken  
Befestigungsschrauben  
Fettpresse

### Bestellbeispiel

2-Backenfutter BH-D 210/A6  
oder  
3-Backenfutter BH-D 250/A8

## Spannkraft-/Drehzahldiagramme

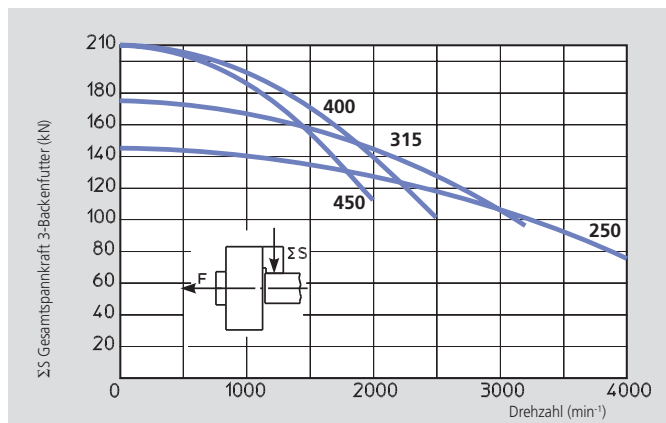
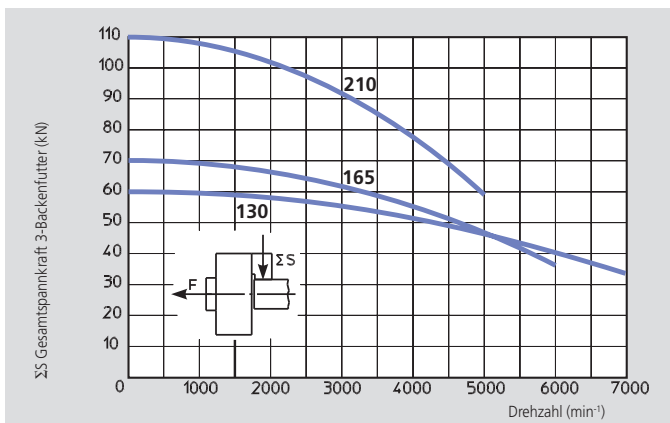

Die Daten in den Diagrammen beziehen sich auf 3-Backenfutter, die nach Bedienungsanleitung frisch gewartet und mit SMW-AUTOBLOK-Fett K05 geschmiert sind. Die statischen und dynamischen Spannkräfte sind mit weichen Standard-Aufsatzbacken gemessen, die nicht radial über den Futterkörper überstehen.

### ⚠ Sicherheitshinweis/Beschädigungsgefahr:

Bei höheren/schwereren Aufsatzbacken oder bei radial über den Futterkörper hinausstehenden Backen muss die Betätigungskraft/Drehzahl entsprechend reduziert werden.

## Technische Daten

SMW-AUTOBLOK Typ		BH-D 130			BH-D 165			BH-D 210			BH-D 250			BH-D 315			BH-D 400		BH-D 450	
Anzahl der Backen		2	3	2	3	4	2	3	4	2	3	4	2	3	4	3	4	3	4	
Durchgang	mm	32			46			52			66			95			118		118	
Hub pro Backe	mm	3.2			3.2			4			5			5			6.5		6.5	
Kolbenhub	mm	15			15			19			24			24			31		31	
Betätigungskraft max.	kN	15	22	17	25	25	25	38	38	34	50	50	40	60	60	70	70	70	70	
Gesamt-Spannkraft max.	kN	42	60	48	70	70	72	110	110	98	145	145	115	175	175	210	210	210	210	
Drehzahl max.	min <sup>-1</sup>	7000	7000	6000	6000	5000	5000	5000	4300	4000	4000	3400	3200	3200	2700	2500	2000	2000	1700	
Masse (ohne Aufsatzbacken)	kg	5			9.5			19			30			46			86		135	
Massenträgheitsmoment	kg·m <sup>2</sup>	0.012			0.036			0.12			0.27			0.62			2		3.5	
Betätigungszyylinder (empfohlen)		SIN-S 85/100 VNK 70-37			SIN-S 100 VNK 102-46			SIN-S 100/125 VNK 130-52			SIN-S 125/150 VNK 150-67			SIN-S 125/150 VNK 225-95			SIN-S 150/175 VNK 320-127		SIN-S 150/175 VNK 320-127	



Seite 282

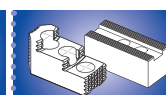

Seite 284

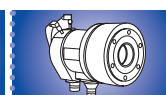

Seite 197

- großer Durchgang
- 2, 3 und 4 Backen

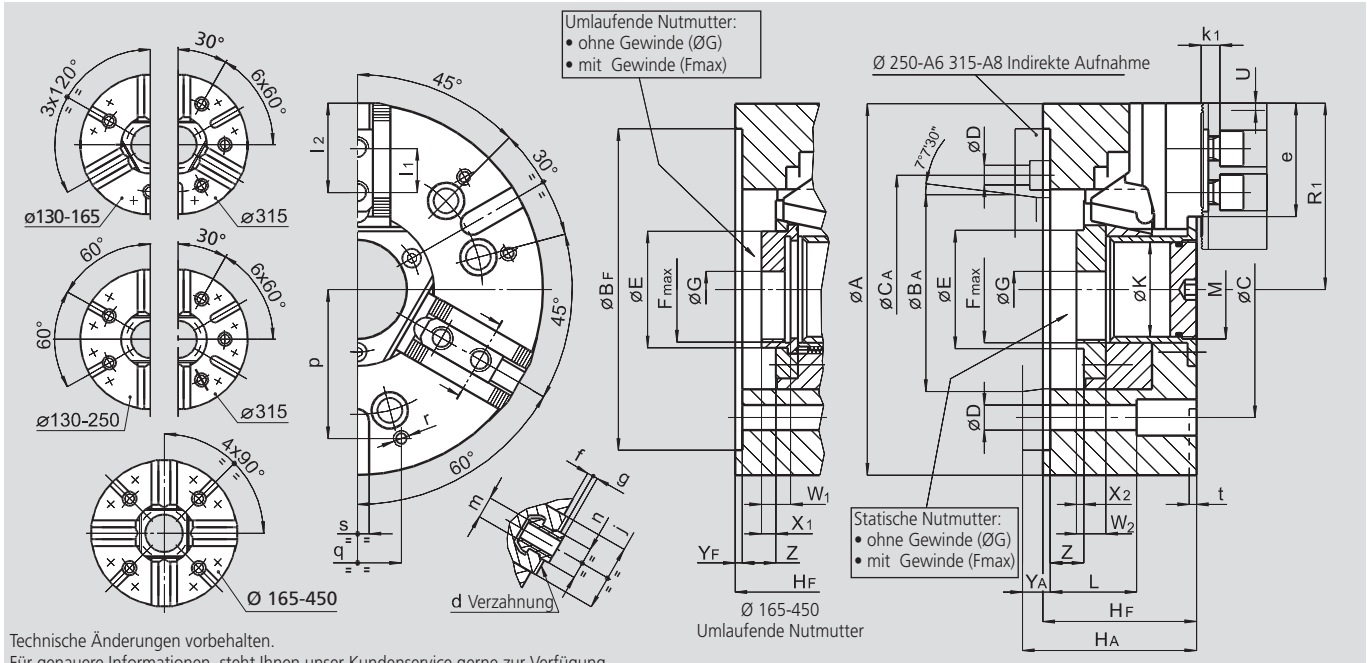

Technische Änderungen vorbehalten.  
Für genauere Informationen, steht Ihnen unser Kundenservice gerne zur Verfügung.

SMW-AUTOBLOK Typ		BH-D 130		BH-D 165		BH-D 210		BH-D 250			BH-D 315			BH-D 400		BH-D 450	
Aufnahme		Z115	A4	Z140	A5	Z170	A6	Z220	A6	A8	Z300	A8	A11	Z300	A11	Z300	A11
A	mm	130		165		210		254			315			390		450	
Bf/BA	H6 mm	115	63.513	140	82.563	170	106.375	220	106.375	139.719	300	139.719	196.869	300	196.869	300	196.869
C	mm	82.6		104.8		133.4		171.4			235			235		235	
CA	mm	-	-	-	-	-	-	-	133.4	-	-	171.4	-	-	-	-	-
D	mm	11.5		11.5		13.5		13.5			17			21		21	
E	mm	43.5		(*)		67		78			111			143		143	
Fmax	mm	M38 x 1.5		(**)		M60 x 1.5		M72 x 1.5			M102 x 2			M130 x 2		M130 x 2	
G	mm	16		20		20		25			25			70		70	
Hf/HA	mm	67	75	77	87	92	104	105	124	119	111	136	127	128	143	128	143
K	mm	32		46		52		66			95			118		118	
L	mm	51		61		66		59			33			101		101	
M	mm	M35 x 1.5		M48 x 1.5		M54 x 1.5		M68 x 2			M98 x 2			M120 x 2		M120 x 2	
Futter geöffnet	R1 mm	66.5		84.5		105.5		127.5			158			195		225	
Backenhub	U mm	3.2		3.2		4		5			5			6.5		6.5	
W1/W2	mm	-14		18/16		20/18		20/20			23/23			33/35		33/35	
X1/X2	mm	-6		11/5		11/5		11/6			12/7			19/17		19/17	
Yf/YA	mm	5	13	5	15	5	17	5	24	19	5	30	21	6	21	6	21
max./min.	Z mm	15/0		15/0		19/0		24/0			24/0			31/0		31/0	
Verzahnung	d Zoll	1/16" x 90°		1/16" x 90°		1/16" x 90°		1/16" x 90°			1/16" x 90°			3/32" x 90°		3/32" x 90°	
e	mm	39		49.5		66		77.5			93			116.5		146.5	
f	mm	2		3		3		4			4			5		5	
g	mm	2.5		2.5		2.5		3.5			3.5			3.5		3.5	
j	mm	30		33		38		45			45			62		62	
k1	mm	10		10		11		12			12			14		14	
l1	mm	16		16.5		23		30			30			34		34	
max./min.	l2 mm	32/23		41/24		56/33		62/43			78/43			90/49		120/49	
m	mm	M8		M10		M12		M16			M16			M20		M20	
n	h8 mm	12		14		17		21			21			25.5		25.5	
p	mm	52		65		80		102			100			150		150	
q	mm	30		36		45		60			60			80		80	
r	mm	M6		M8		M8		M10			M10			M12		M12	
s	H12 mm	12		16		16		16			20			20		20	
t	mm	5		5		5		5			5			5		5	

(\*) E bei statischer Nutmutter Ø 60  
E bei umlaufender Nutmutter Ø 56  
(\*\*) F<sub>max</sub> bei statischer Nutmutter M55 x 2  
F<sub>max</sub> bei umlaufender Nutmutter M50 x 1,5